

# DSPRO

S Y S T E M

DVĚ DUŠE, JEDNA MISE



**rational**  
PRODUCTION



Control panel with digital display and keypad.

1	A	2	▶	23	▶
2	D	>	▶	24	▶
3	V	4	▶		▶

Power and Play buttons are located to the right of the display.

DSS PRO

# DSPRO

S Y S T E M

## **Dvě duše, jedna mise.**

Vysoce využitelný a spolehlivý systém DSPRO je navržený tak, aby dokonale integroval své dvě duše: pokrokovou a funkční stanici a pevný, jednoduchý a lehký mobilní vozík.

Společnost Rational Production vyvinula systém DSPRO přirozeně pomocí odděleného technologického systému, který využívá konstrukci ALUFRAME, aby znovu definoval tyto standardy kategorie výrobků.

DSPRO systém je jedinečný tepelný technologický systém, který se skládá ze stanice DSPRO a mobilního vozíku PROSERV. Je navržený tak, aby zjednodušil distribuci jídla v nádobách; umožňuje přepravu jídla v kompaktním, lehkém, ergonomickém a ekonomickém vozíku. Propojením těchto dvou těles vznikl DSPRO systém, který je ideálním řešením pro

tepelné cykly v módech Cook&Serve, Cook&Chill a Cook&Freeze. DSPRO stanice je vysokovýkonné a hi-tech aktivní systémové těleso, instalované ve fixní pozici, ve které spouští tepelné cykly. Mobilní vozík PROSERV, bez operační technologie, je pohyblivé těleso, určené k přepravě a distribuci jídla.



Propojovací sekvence mezi stanicí DSPRO a mobilním vozíkem PROSERV.



## Plusy systému

### FUNKČNÍ

DSPRO systém je výsledkem neustáleho zlepšování procesu, který vyústil v produkt s vynikajícím výkonem z hlediska jednotnosti teploty jídla a času regenerace. Silné proudění vzduchu zajišťuje "jemnou" regeneraci při mírných teplotách, což zachovává smyslové vlastnosti, vzhled a chuť jídla.

### KOMPLETNÍ

Čtyři různé velikosti mobilního vozíku, tři přidružené verze stanice a kompletní sortiment doplňků činí z DSPRO systému ideální alternativu na trhu pro distribuční potřeby od malých až po velké organizace.

### ODOLNÝ

Schopnost plně nahradit jednotlivé komponenty, snadná údržba, odolnost a celková recyklovatelnost jsou výsledkem pozornosti, kterou Rational Production věnuje životnímu prostředí, materializované v technologii ALUFRAME.



**ALUFRAME** Použití aluframe technologie, ovlivněné leteckým průmyslem, umožnilo, aby byl rám klece vyvynutý se šroubovacími spojkami a bez svařování. Vyznačuje se vysokou pevností a nízkou hmotností. ALUFRAME umožňuje snadnou výměnu komponentů. Kromě toho se v oblasti celého obvodu vkládá athermální profil, který zlepšuje izolaci vozíku.

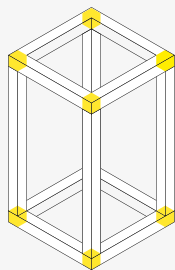

Obvodový rám s vysokou konstrukční odolností.

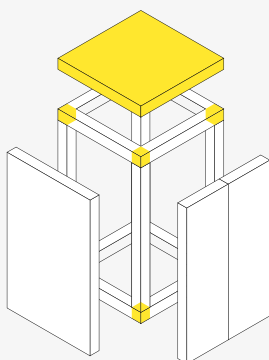

Jednoduchá a rychlá montáž.

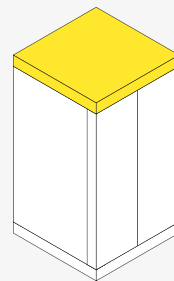

Vysoká odolnost.

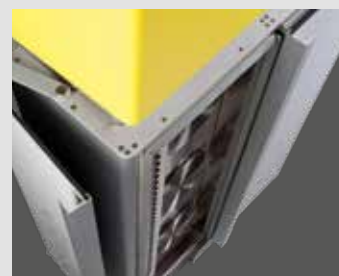
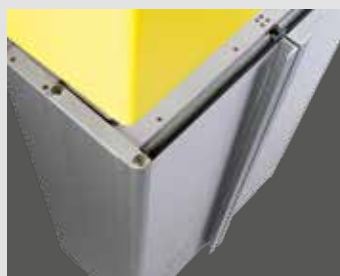

## DSPRO L + PROSERV L

Systém, který kombinuje velkou kapacitu s malou náročností na prostor. Svoji výškou, která je vyšší než u kteréhokoli jiného PROSERV vozíku, umožňuje plynulý pohyb, aniž by se omezila jeho kapacita naplnění.



## DSPRO S + PROSERV S

Systém velikosti S je vynikajícím kompromisem mezi výškou a kapacitou naplnění. Malé rozměry jsou zárukou dobré obsluhovatelosti a jednoduchosti použití.



KAPACITA JÍDEL
od 26 do 30 táců
GN, EXT nebo EN

KAPACITA JÍDEL
od 20 do 24 táců
GN, EXT nebo EN

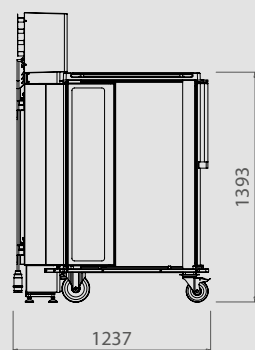
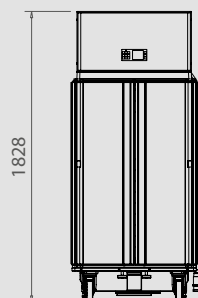
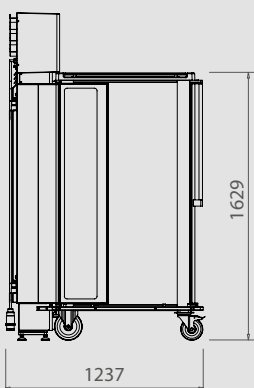
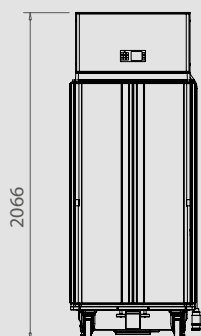

## System

### DSPRO S + PROSERV 3T

System kombinuje sníženou výšku DSPRO S s velkou kapacitou naplnění mobilního vozíku PROSERV 3T. PROSERV 3T je jediný vozík s rozsahem, který umožňuje pojmout až tři řady táců. Tato charakteristika v kombinaci se sníženou výškou, je vhodná zejména pro servírování velkého množství jídel, aniž by se omezilo použití ergonomie.



KAPACITA JÍDEL
36 táců
GN nebo EXT

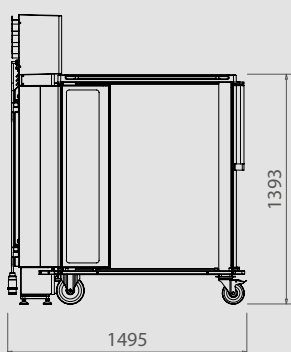
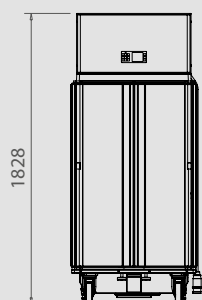

### DSPRO XS + PROSERV XS

Mimořádně kompaktní provedení je řešením, které splňuje potřeby pro pohyb, obratnost a řízení, což jsou veškeré funkce, které dělají systém DSPRO výjimečným.



KAPACITA JÍDEL
od 14 do 16 táců
GN, EXT nebo EN

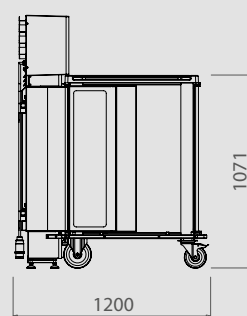
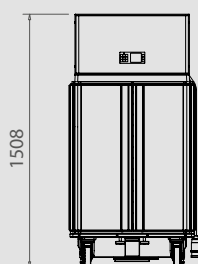

Stanice DSPRO je aktivní součástí systému, určená pro všechny technologie, které jsou potřebné pro regeneraci potravin v nejmenším možném prostoru. Navrženo pro jakýkoliv druh instalace, DSPRO stanici lze zabezpečit ke zdi, na pevný rám nebo na rám s kolečky. Elegantní a inovativní, DSPRO vyniká svým elegantním designem a důrazem na detail; dveře (volitelné), které se používají k uzavření přední části, když se nepoužívá, dokonale odpovídají jednoduchému designu stanice a ohromují díky elegantnímu elektromechanickému zavíracímu systému a mechanismu úspory místa.

Proudění vzduchu pro teplé a studené cykly se aktivuje při spojení vozíku a stanice, jejíž dvě přední oddělení jsou zcela vyrobeny z nerezové oceli (CNS), zatímco rám je vyroben z eloxovaného hliníku. Speciální těsnění zaručuje vzduchové utěsnění mezi oběma odděleními a vozíkem. Přehledné, jednoduché, moderní a intuitivní rozhraní se potkává s jakýmkoli cyklem nebo potřebou řízení plánování. Přístup k různým a heslem chráněným nabídkám zaručuje vysokou úroveň bezpečnosti.



**KOMPAKTNÍ** Racionalizované technické prostory a použité inovativní řešení, dělají z DSPRO tu nejkompaktnější konvekční stanici na trhu. Malá velikost DSPRO usnadňuje optimalizaci pracovního prostoru.



**DOKONALÁ HARMONIE** Nový propojovací systém umožňuje propojení PROSERV mobilního vozíku se stanicí DSPRO velmi hladce a uživatelsky nenáročně.

V případě výpadku proudu zůstává vozík připojený ke stanici, aby se udržela správná vnitřní teplota. Je-li to nutné, je snadné jej odpojit bez použití nástrojů.

**MULTIPOWER** Možnost Multipower zajišťuje snížení nákladů energií díky své inteligentní schopnosti změnit druh napájení během různých fází regenerace a/nebo udržování.

		MODEL		
		L	S	XS
ROZMĚRY	A	2066	1828	1508
	B	737		
	C	388		
	D	431		

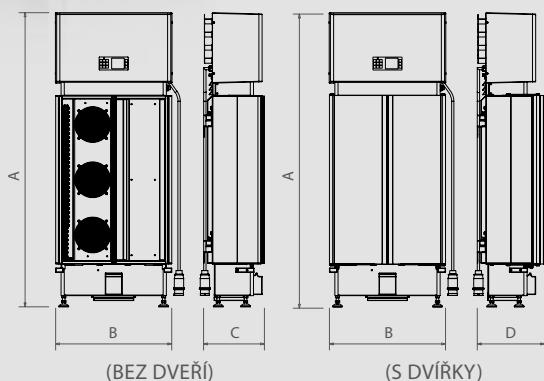

PŘEDNÍ STRANA



PŘEDNÍ STRANA  
(OTEVŘENÁ)



BOČNÍ  
STRANA



# PROSERV

## Mobilní vozík

Mobilní vozík PROSERV je pasivním prvkem systému, který po připojení ke stanici DSPRO udržuje a regeneruje jídlo, které je uvnitř balené a uložené. Je vybavený účinně zabudovaným izolačním systémem s vrstevnými profily umístěnými kolem obvodu komory, PROSERV zaručuje správné udržování teploty během přepravní a manipulační fáze.

Vkládání táců je usnadněno speciálním těsněním na stěnách, které zaručuje dokonalé oddělení mezi teplými a studenými zónami. Horní kryt, vybavený vestavěným ohraničením, nabízí dostatečnou podporu povrchu, který je schopen přepravit až 20 kg váhy. Hygienický design, charakteristický uhlazenými úhly a povrchem z nerezové oceli AISI304; usnadňuje proces čištění.



**JEDODUCHÝ** Díky kompaktním rozměrům a velmi nízké hmotnosti pramenící z technologie ALUFRAME, je mobilní vozík jednoduchý a snadno použitelný.



**FUNKČNÍ** Skládací police (volitelné) integrovaná do konstrukce vozíku, v kombinaci s držákem na pytle a odnímatelnou podpěrou na nádoby, zvyšuje jeho praktičnost a všestranost.

**ERGONOMICKÝ** Rukojeti jsou umístěny tak, aby se zabránilo nárazům a možným zraněním při používání v jakékoli situaci. Ochranný nárazník je určen k ochraně dveří při otevírání, tak, aby zabezpečil snadné používání PROSERV vozíku i ve stísněných prostorech.



		MODEL			
		L	S	XS	3T
ROZMĚRY	A	1629	1393	1071	1393
	B	798			
	C	914		877	1172
KAPACITA JÍDEL	20	16	14	36	
	26	20	16		
	30	24			

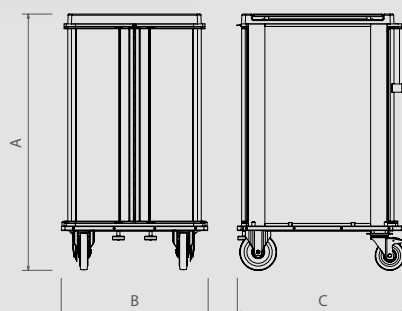

PŘEDNÍ STRANA



BOČNÍ STRANA (A)



BOČNÍ STRANA (B)

# DSPRO VOLITELNÉ

OBEČNĚ VOLITELNÉ



**BARVY**



**EXTERNÍ CENTROVACÍ SYSTÉM (ECS)**



**KOMUNIKÁTOR SIS NASTAVENÍ**



**KOMUNIKÁTOR USB NASTAVENÍ**

Používá se ke stahování teplot a alarmů, ale také k přeprogramování parametrů pomocí USB klíče a určeného softwaru.

*\* Software Communicator USB je vyžadován*



**KOMUNIKÁTOR PLUS NASTAVENÍ**

Poskytuje kompletní správu systému v reálném čase ze vzdáleného umístění včetně analýzy dat a ukládání na PC pomocí speciálního programu.

*\* Software Communicator PLUS je vyžadován*



**MULTIPOWER**

Možnost Multipower umožňuje vypnutí napájení při dosažení nastavené teploty během cyklu za účelem optimalizace řízení v energetické špičce.



COOK & SERVE

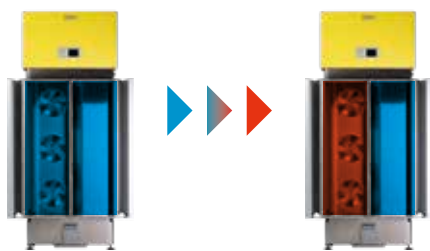

COOK & CHILL / COOK & FREEZE

**C / S - C / C - C / F POUŽITÍ**

DSPRO je k dispozici s různými nastaveními:  
C / S (COOK & SERVE): k udržení pokrmů v požadované teplotě v obou - v teplém i studeném oddělení mobilního vozíku.  
C / C (COOK & CHILL), C / F (COOK & FREEZE): k udržení chladné teploty v obou odděleních vozíku a k regeneraci jídla v teplém oddělení v požadovaném čase s manuálním nebo automatickým startem cyklu. Čtyři tepelné cykly jsou dostupné pro obě nastavení, které jsou zcela přizpůsobitelné pro to nejlepší splnění všech potřeb.



**DVEŘE**

DSPRO může být vybaven dveřmi, které umožňují zakrýt teplé a studené oddělení, aby nedošlo k ohrožení uživatele a poškození zařízení. Bezklíčová blokáce dveří je aktivována z ovládacího panelu za použití nastavitelného hesla.



**KOLEČKA**

Stanice může být připevněná na rám vybavený kolečky, aby byl umožněn pohyb v případě údržby nebo čištění.

# PROSERV VOLITELNÉ

DSPRO a PROSERV jsou k dispozici ve žluté a modré barvě.

Možnost ECS (externí centrovací systém) vystředí mobilní vozík se stanicí pomocí postranních nárazníků jako referenčních bodů pro vyrovnání.

\* *Nastavení ECS na DSPRO a PROSERV je vyžadováno.*

Plně monitoruje vnitřní teplotu ve vozíku v průběhu celé distribuce z kuchyně ke spotřebiteli.

\* *Software Communicator SIS je vyžadován.*



## SKLÁDACÍ POLICE

PROSERV může být vybaven skládací policí na odkládání tácu během distribuce jídla nebo čištění.



## DRŽÁK PYTLŮ

PROSERV skládací police může být doplněna o držák na pytle/ podpěru na nádoby na jedné nebo obou stranách.



## VOLBA KOLEČEK

PROSERV má kompletní nabídku koleček: z galvanizované nebo nerezové oceli od 160 mm nebo 200 mm v průměru. Centrální brzda (na obou pojezdových kolečkách). Pevná kolečka s pohyblivým blokem (aby kolečka rotovala a byl jim umožněn postranní pohyb).



## ZÁMEK

Dveře vozíku lze uzamknout, aby se zabránilo přístupu nepovolaným osobám.



## TAŽNÉ ZAŘÍZENÍ

Pomocí správného tažného zařízení se zabezpečí pohyb až pro 4 připojené vozíky.



## ODDĚLOVACÍ MŘÍŽKA NA TÁCY

Zabraňuje, aby se obsah ve vozíku přemísťoval z jednoho tácu na druhý během převozu.



## 25° OTEVÍRÁNÍ DVEŘÍ (MYCÍ TUNEL)

Tato možnost zablokuje dveře v mezi-otevřené pozici pro snadné oboustranné umytí. Koncipováno pro mycí tunel nebo box.

# DSPRO PŘÍSLUŠENSTVÍ



## STANDARDNÍ TÁCY

Kompletní distribuce teplého a studeného sestaveného menu.

FORMÁT	ROZMĚRY	BARVY
GN	530x325 mm	mléčná káva / žlutá / šedá
EN	530x370 mm	
EXT	565x332.5 mm	



## 1/2 TÁCU

Distribuce redukovaného menu. Distribuce snídaní v kombinaci s tácem na snídaňovou nádobu.

FORMÁT	ROZMĚRY	BARVY
1/2 GN	263x326 mm	mléčná káva / žlutá / šedá
1/2 EN	262x370 mm	
1/2 EXT	280x332.5 mm	

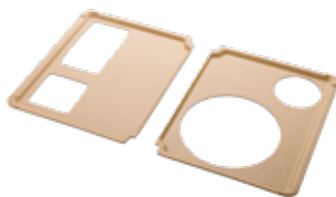

## TÁCOVÝ SET - PARKINSON

V kombinaci se standardním tácem pro větší stabilitu nádobí.

FORMÁT	ROZMĚRY	BARVY
2 X 1/2 GN	263x326 mm	mléčná káva / žlutá / šedá
2 X 1/2 EN	262x370 mm	
2 X 1/2 EXT	280x332.5 mm	

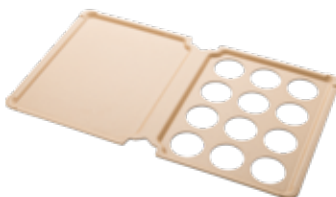

## TÁC NA ZAPÉKACÍ NÁDOBY

Distribuce neporcovaných jídel.

FORMÁT	ROZMĚRY	BARVY
GN	530x325 mm	mléčná káva / žlutá / šedá
EN	530x370 mm	
EXT	565x332.5 mm	



## POLICE NA SNÍDAŇOVÉ NÁDOBY

Držáky nádobí pro distribuci snídaní.

FORMÁT	ROZMĚRY	BARVY
GN	530x325 mm	mléčná káva / žlutá / šedá
EN	530x370 mm	
EXT	565x332.5 mm	



## EXTERNÍ SONDA

Měří teplotu uvnitř potravin a ukládá nashromážděná data.

\* *Potřebujete nastavení komunikátoru*



### KULATÝ PLOCHÝ TALÍŘ / POKLICE

ROZMĚRY	MATERIÁL	BARVY
talíř Ø215 mm	porcelán	bílá
poklice Ø216 H53.5 mm	PP syntetický materiál	oranžová / žlutá / šedá



### KULATÝ PLOCHÝ TALÍŘ S OBRÁZKY / POKLICE

ROZMĚRY	MATERIÁL	BARVY
talíř Ø215 mm	porcelán	bílá
poklice Ø216 H53.5 mm	PP syntetický materiál	oranžová / žlutá / šedá



### 2-KULATÝ PLOCHÝ TALÍŘ SE 2 ODDĚLENÍMI / POKLICE

ROZMĚRY	MATERIÁL	BARVY
talíř Ø215 mm	porcelán	bílá
poklice Ø216 H53.5 mm	PP syntetický materiál	oranžová / žlutá / šedá



### OBDÉLNÍKOVÁ NÁDOBA / POKLICE

ROZMĚRY	MATERIÁL	BARVY
nádoba 177x111x35 mm	porcelán	bílá
poklice 177x111x28 mm	PP syntetický materiál	oranžová / žlutá / šedá



### ČTVERCOVÁ NÁDOBA / POKLICE

ROZMĚRY	MATERIÁL	BARVY
nádoba 120x120x42 mm	porcelán	bílá
poklice 115x115x37 mm	PP syntetický materiál	oranžová / žlutá / šedá



### KULATÁ NÁDOBA / POKLICE

ROZMĚRY	MATERIÁL	BARVY
nádoba Ø135x69 mm / 0.5lt	porcelán	bílá
poklice Ø122 H18 mm	PP syntetický materiál	oranžová / žlutá / šedá



### IDENTIFIKACE ODDĚLENÍ

Volitelný doplněk pro praktické přiřazení pracoviště nebo připojení dokumentace k vozíku.

# TECHNICKÉ ÚDAJE

## DSPRO

POPIS	MĚRNÁ JEDNOTKA	HODNOTA		
		XS	S	L
Rozměry (bez dveří)	mm	737x388x1508	737x388x1828	737x388x2066
Rozměry (s dveřmi)	mm	737x431x1508	737x431x1828	737x431x2066
DSPRO + PROSERV rozměry	mm	1200	1237	1237
DSPRO + PROSERV 3T rozměry			1495	
Stupeň ochrany			IPX4	
Minimální teplota chladicího prostoru	°C		-3	
Maximální teplota teplého prostoru	°C		125	
Kompatibilní s velikostí mobilního vozíku		XS	S / 3T	L
Hmotnost	kg	~125	~135	~145
Teplota pracovního prostředí	°C		od 5 do 30 °C	
Chladicí kapalina			R452a	

## NAPÁJENÍ A ELEKTRICKÉ NORMY

VÝKON (kW)	400V 16A 3F+N+T	230V 16A 1F+N+T	230V 20A 1F+N+T	230V 32A 1F+N+T	230V 16A 3F+T	230V 32A 3F+T	POUŽITÍ
9,8	x					x	C/F - C/C
6,5	x			x		x	C/S-C/C
4,4			x	x			C/S
3,7		x		x	x		C/S

## ÚDAJE O PRODUKTU

POUŽITÍ	Stanice pro regeneraci/uchování teplého a studeného jídla na jednotlivých táčech, použití v kombinaci s mobilním vozíkem PROSERV.
EXTERIÉR	Ovládací panel: vyrobený z tepelně tvarovaného ABS, extrémně odolný proti nárazům. Tělo: hliník potažený velmi silnou anodickou oxidací odolnou proti nárazům a snadno se čistí. Systém hákového napojení vozíku: motorizovaný, s vozíkem přitahujícím se směrem ke stanici; uživatelsky nenáročný. Nástěnný držák (standard): montáž na stěnu pomocí svorek z nerezové oceli (CNS) a anti vibračních prvků. Montáž koleček (volitelné): volitelná montáž na rám vybavený kolečky pro příležitostný pohyb.
INTERIÉR	Komory a odvětrávání: z nerezové oceli s velkými zaoblenými vnitřními rohy a bezspárovými plochami pro odtok, které usnadňují čištění. Technická část: lemovaná zvukotěsným materiálem, který snižuje emise hluku na minimum. Dispozice vnitřní části je uzpůsobená pro snadnou údržbu.
DVEŘE	Jsou vyrobené z protinárazového HPL materiálu s ergonomickými madly z nerezové oceli potaženými anodickou oxidací. Uzavírají část stanice, když je vozík odpojený, aby nedošlo k úrazu obsluhy a poškození zařízení. Jsou vybaveny tlakovým pružinovým systémem, který usnadňuje otáčení a elektronické uzavírání chráněné heslem.
MATERIÁLY	AISI304 nerezová ocel, hliník, syntetický materiál.

## PROSERV

POPIS	MĚRNÁ JEDNOTKA	HODNOTA			
		XS	S	3T	L
Rozměry (standard)	mm	798x877x1071	798x914x1393	798x1172x1393	798x914x1629
DSPRO + PROSERV rozměry	mm	1200	1237	1495	1237
Kolečka (standard)		TOČNÁ 2 x Ø160 mm / PEVNÁ 2 mm x Ø200 (pozinkovaná ocel)			
Čištění		Vozík lze umýt v čistícím tunelu při teplotě vody max. 65 ° C.			
Typ tácu		GN / EN / EXT		GN / EXT	GN / EN / EXT
Hmotnost	kg	~107	~130	~160	~150

## KAPACITA JÍDEL

MODEL	14 TÁCŮ	16 TÁCŮ	20 TÁCŮ	24 TÁCŮ	26 TÁCŮ	30 TÁCŮ	36 TÁCŮ
EXTRA SMALL	šířka 91.15 mm	šířka 79 mm					
SMALL		šířka 118.5 mm	šířka 91.15 mm	šířka 79 mm			
LARGE			šířka 118.5 mm		šířka 91.15 mm	šířka 79 mm	
THREETRAY							šířka 79 mm

## ÚDAJE O PRODUKTU

POUŽITÍ	Neutrální mobilní vozík pro distribuci teplého a studeného jídla na jednotlivých tácech; použití v kombinaci s DSPRO stanicí.
EXTERIÉR	Horní kryt: tepelně tvarované ABS a hliník s integrovanou zábranou. Tělo: hliník potažený velmi silnou anodickou oxidací a panely v HPL, odolné proti nárazům a snadno se čistí. Rukojetě: ergonomické a zasazené v pozici chráněné před nárazy pro bezpečnou a snadnou manipulaci. Dveře: standardní sada - až 4 dveře s 270° otvíráním. volitelná sada - až 4 dveře s 255° a 270° otvíráním pro čištění v boxu. Obvodové nárazníky z polyethylenu s vysokou odolností.
INTERIÉR	Komora: z nerezové oceli s velkými zaoblenými vnitřními rohy a bezspárovými plochami pro odtok, které usnadňují čištění. Větrání a držáky tácu: z nerezové oceli, snadno vyjímatelné a omyvatelné. Příčka: ocel a syntetický materiál, zcela omyvatelná v mycím tunelu. Těsnění lze vyměnit přímo provozovatelem bez použití nástrojů nebo odstranění stěny.
DVEŘE	Skládají se z hliníkového pozadí, HPL vnějšího panelu, centrálního panelu z izolačního materiálu a jednoho externího z nerezové oceli (CNS). Snadno odstranitelné silikonové těsnění. Skládá se z hliníkového rámu, externího hliníkového panelu, centrálního izolačního panelu a vnitřního panelu z nerezové oceli. Volitelné zamykání.
MATERIÁLY	AISI304 nerezová ocel, hliník, syntetický materiál.



**RATIONAL PRODUCTION srl**

---

Via L. Galvani, 7/H  
24061 Albano S. Alessandro (BG) Italy  
T. +39 035.452.1203  
F. +39 035.452.1983  
info@rationalproduction.com  
**www.rationalproduction.com**